

MONTERINGSVEJLEDNING

FOR
AUDI A4+A5 Coupe
09/2007-
TYPE 1674 T30
TRÆK NUMMER: 11-0336-21
LODRET AFTAGELIGT SYSTEM



Godkendelsesnummer	e6*94/20*0703*00
D-værdi	11,0 kN
Max belastning (horisontalt)	2100 Kg
Max belastning (vertikalt)	90 Kg



JYDEKROG.DK

GLENTEVEJ 13,
DK-7430 IKAST

Tel: +45 26 11 16 93

www.Jydekrog.dk



MONTERINGSVEJLEDNING

Træk nr.: 11-0336-21

Før montage af trækket:

1. Læs denne vejledning igennem
2. Check at alle dele svarer til dem beskrevet i denne vejledning

Montering af trækket:

1. Demonter kofangeren og fjern metalindsatsen. Denne skal ikke bruges igen
2. Udstødningen løsnes fra det bagerste ophæng, og varmeskjoldet demonteres
3. Trækket indføres i de åbninger som var dækket af kofangerens metalindsats, så hullerne **A** og **B** passer over de eksisterende huller i vangerne
4. Bolte med skiver monteres løst i hullerne **A**, og bolte med skiver, møtrikker og mellemlæg 1 i hullerne **B**
5. Monter sensoren ved hullerne **C**
6. Trækket justeres ind, og boltene ved **A** og **B** spændes iflg. vedlagte tabel
7. Lav en udskæring i kofangeren iflg. nedenstående illustration
8. Monter kuglesystemet, lodret aftageligt, sammen med dåseplade **P-08**, og spænd alle bolte iflg. vedlagte tabel

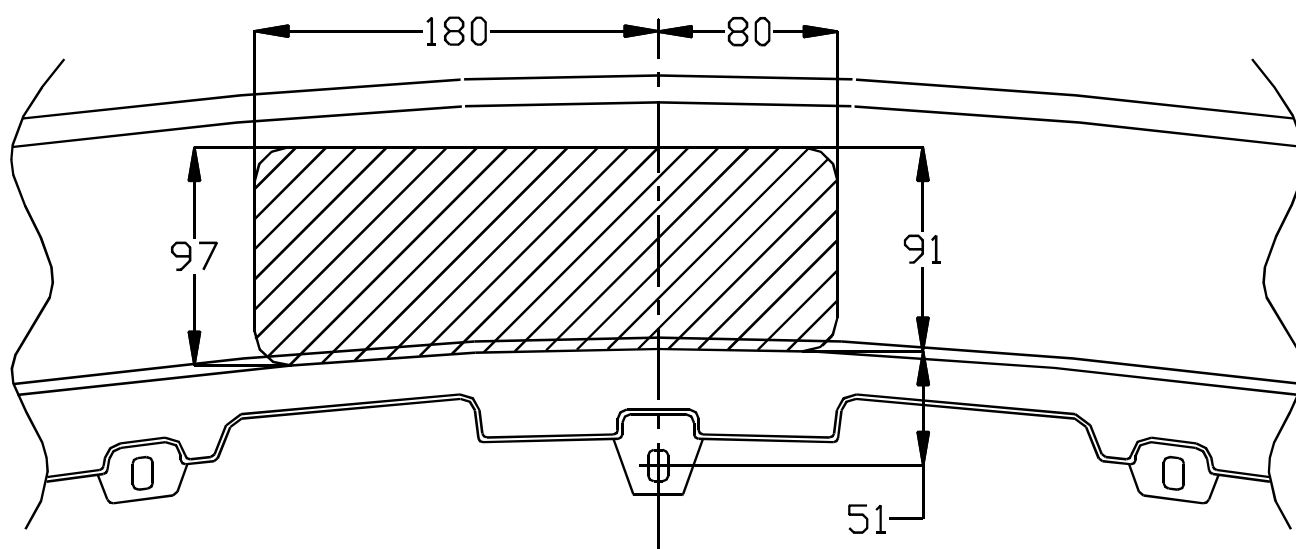

Udsnit i kofanger:

Det skraverede område skal fjernes
"B" = Kofanger
"M" = Midt af kofanger



MONTERINGSVEJLEDNING



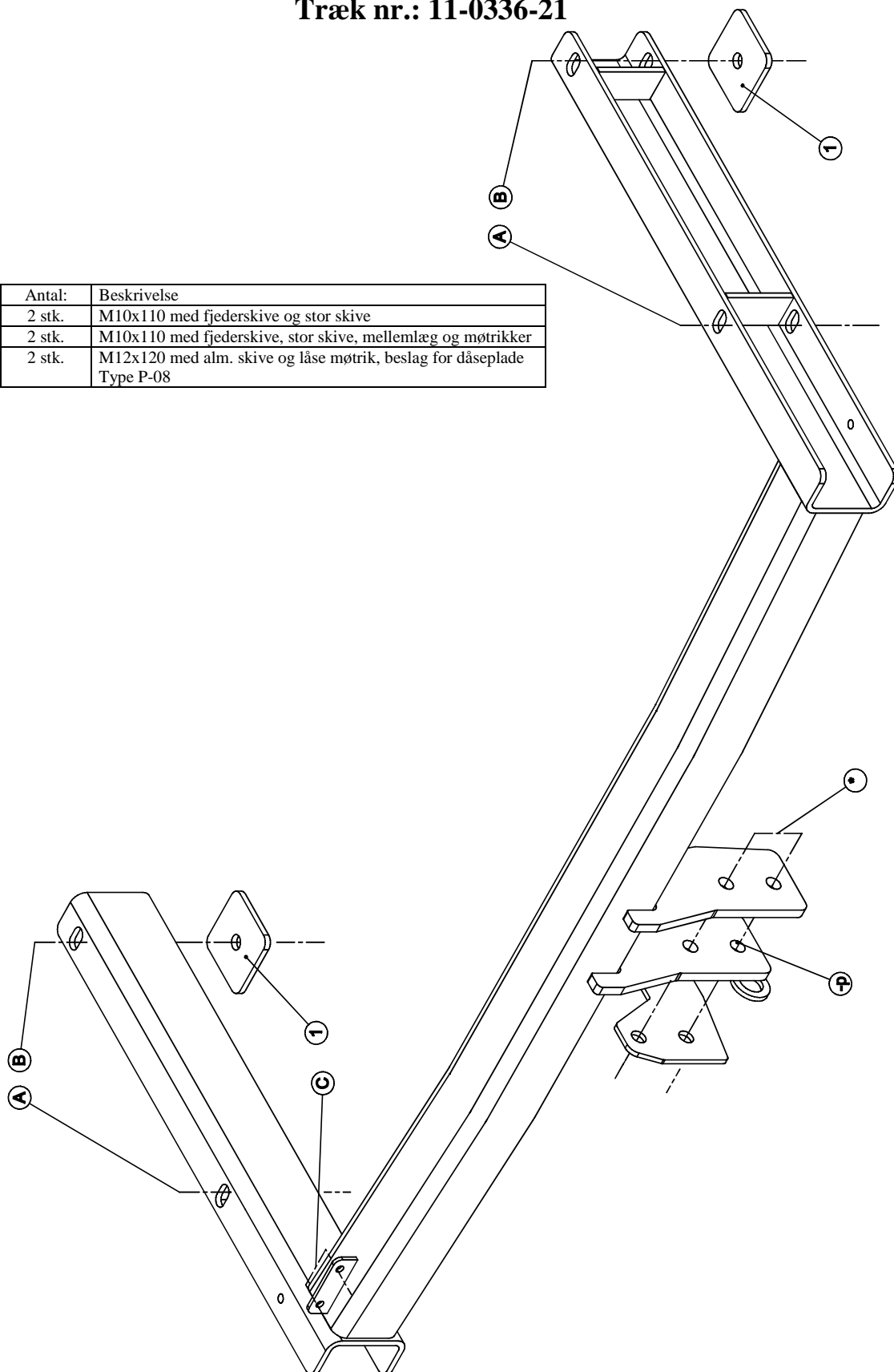

Træk nr.: 11-0336-21

Pos:	Antal:	Beskrivelse
A	2 stk.	M10x110 med fjederskive og stor skive
B	2 stk.	M10x110 med fjederskive, stor skive, mellemlæg og møtrikker
*	2 stk.	M12x120 med alm. skive og låse møtrik, beslag for dåseplade Type P-08



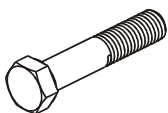

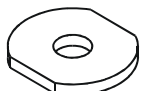
MONTERINGSVEJLEDNING

Træk nr.: 11-0336-21

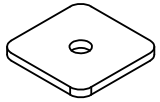
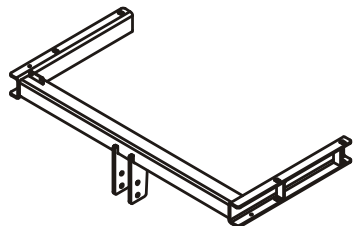
	4 x	Bolte: DIN 931-M10x110-8.8	A-B
	4 x	Fjederskiver: DIN 128-A10	A-B
	4 x	Spændeskiver, store: Ø40x35x12x4	A-B
	2 x	Møtrikker: DIN 934-M10 -8.8	B

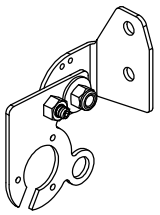
Firkantskive	2 x	
GDW ref. 1674T30	1 x	

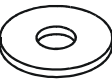
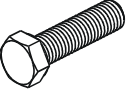
		1 x	Pinolskrue m. kugle: M10x20
		1 x	Låsemøtrik: DIN985 – M12-FSt
		2 x	Skive: Nylon rondsel ø24x13x2,5mm
		1 x	Skruer: DIN933 – M12x30

SYSTEM T30

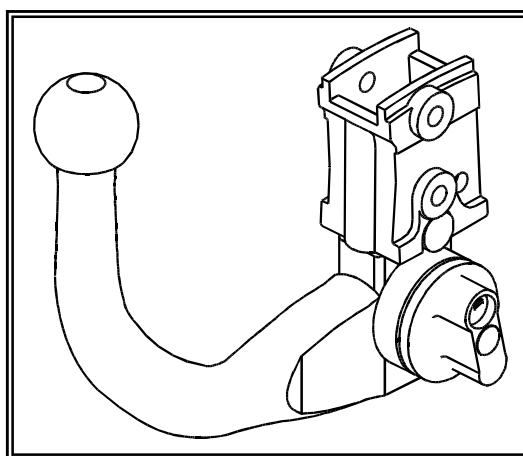

MONTERINGSVEJLEDNING

Træk nr.: 11-0336-21

Montering af svingbar dåseplade Type P-08:

- M10 pinolskruen monteres i den påsvejsede møtrik. Kun kuglen må stikke ud på den anden side af dåsepladen. Fig. #1
- Dåsepladen monteres på holdeplade med M12x30 bolten. Der placeres nytonskiver som vist på fig. #2
- Fig. #3/4 viser dåsepladen i skjult og nedklappet tilstand

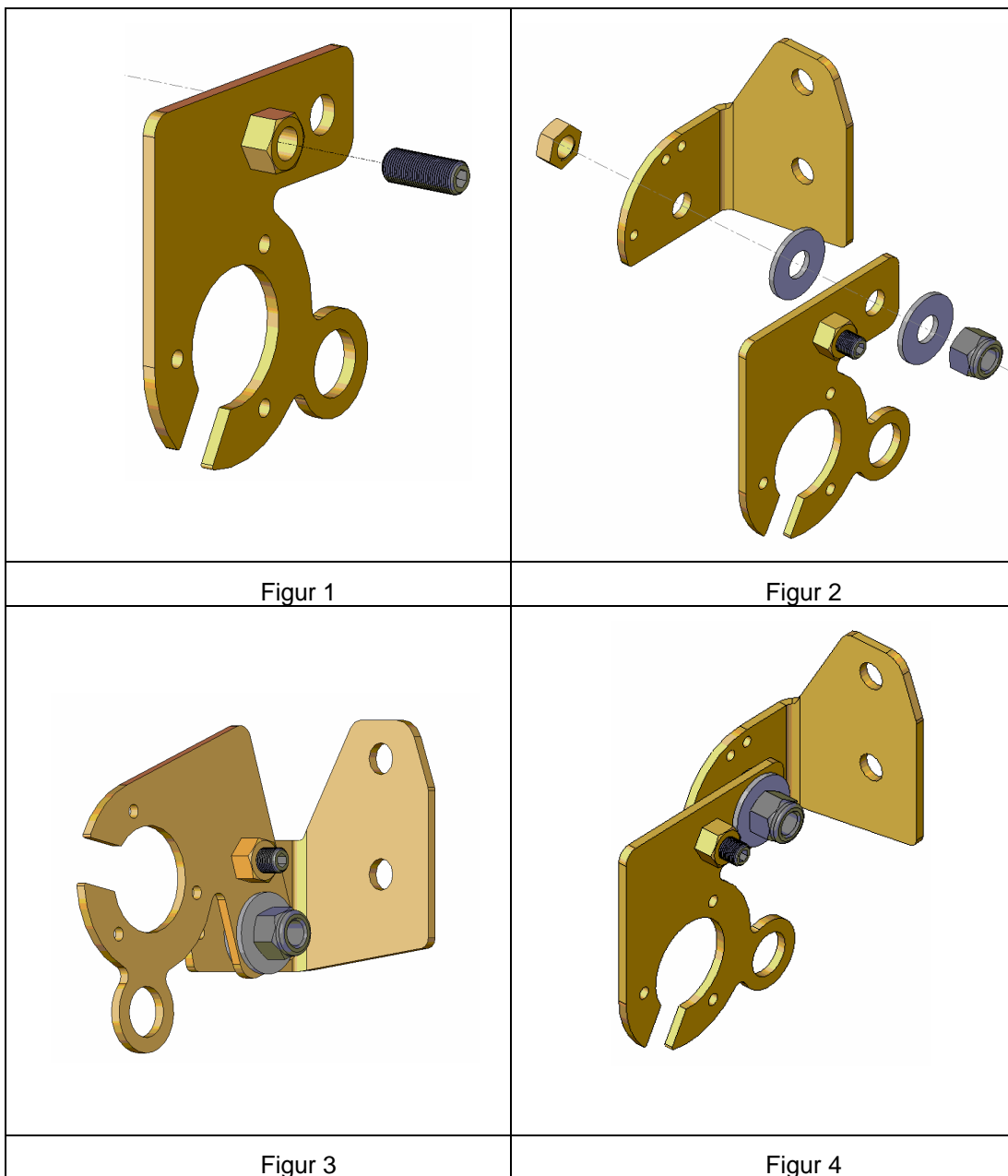

MONTERINGSVEJLEDNING

Træk nr.: 11-0336-21

- Hvis intet andet er angivet i monteringsvejledningen, skal boltene spændes med følgende moment:

	M6	M8	M10	M12	M14	M16
Styrkeklasse 8.8	9,9 Nm	24 Nm	48 Nm	83 Nm	132 Nm	200 Nm
Styrkeklasse 10.9	14 Nm	34 Nm	67 Nm	117 Nm	185 Nm	285 Nm

Hvor intet andet angivet skal der anvendes bolte i styrkeklasse 8.8.

Påse at der ikke kommer voks, støjdemningsmateriale, olie eller lign. på bolte og møtrikker. Dette giver en dårlig friktion i gevindet, hvilket kan resultere i løsdrejning af boltene.

- Alle bolte skal efterspændes efter ca. 1000 km's brug.
- Eventuel "gummihud" eller undervognsbeskyttelse o.l. skal fjernes hvor anhængertrækket ligger an mod vognbund eller vange.
- Hvor det er nødvendig at bore og/eller skære i bilens metaldele, skal snitfladerne behandles med et rusthæmmende middel. Metalspånere skal fjernes.
- Det er ikke tilladt at lave konstruktionsændringer på anhængertrækket. Eksempler på konstruktionsændringer er svejsning og boring.
- Har et anhængertræk været udsat for ydre påvirkninger, f.eks. en trafikulykke eller anden form for påkørsel, er det ikke længere sikkert og bør straks udskiftes.
- Den anførte maksimale belastning/D-værdi samt kugletrykket må ikke overskrides. Trækket vil som regel have en større maksimal belastning/D-værdi og maksimalt kugletryk end bilen. Ved brug af trækket skal man derfor være opmærksom på hvilken koblingsvægt og maksimal kugletryk, som er angivet i bilens papirer.
- Kuglen skal altid være rengjort og indsmurt i fedt. Hvis man anvender en kuglekobling med slingrestabilisator, følges dog anvisningerne fra fabrikanten af slingrestabilisatoren.
- Kuglediameteren skal regelmæssig måles. Den må ikke være under 49 mm.
- Dansk Anhængertræk GDW A/S kan ikke gøres ansvarlig for ukorrekt montage eller ukorrekt brug af anhængertrækket.
- Monteringsanvisningerne skal vedlægges bilens papirer

