

MONTERINGSVEJLEDNING

FOR
KIA SOUL

05/2009-

TRÆK NUMMER: 24-2441-21
SKJULT AFTAGELIGT SYSTEM



Godkendelsesnummer	e6*94/20*0807*00
D-værdi	7,40 kN
Max belastning (horisontalt)	1300 Kg
Max belastning (vertikalt)	52Kg



JYDEKROG.DK

GLENTVEJ 13

7430 IKAST

Tel: +45 26111693 Mail info@jydekrog.dk www.jydekrog.dk

MONTERINGSVEJLEDNING

Træk nr.: 24-2441-21

Før montage af trækket:

1. Læs denne vejledning igennem
2. Check at alle dele svarer til dem beskrevet i denne vejledning

Montering af trækket:

1. Lydpotten sænkes og trækøje afmonteres.
2. Midterste plasticholder i midten fjernes
3. Der skæres ud i kofangeren. *Illustration 1*
4. Monter el-sæt 24-2441-40 eller 24-2440-61 (se særskilt monteringsvejledning)
5. Sidepladerne monteres løst i de eksisterende huller i vangen med bolte og skiver
6. Trækket drejes op mellem sidepladerne og monteres løst i disse.
7. Trækket justeres ind, og alle bolte spændes ifølge "Generelle Monteringsanvisninger"
8. Monter hus til kugle og dåseplade

Trækket passer også på biler med skørter og one two pipes. Ekstra udskæring og beslag er nødvendig (bestillingsnummer 24-2441-22).

MONTERINGSSÆT:

Bolte (8.8):	6 stk. M12x40	6 stk. M10x35x1,25	
Møtrikker (8):	4 stk. M12		
Skiver:	6 stk. Ø10 store. 6 stk. Ø12 alm.	6 Stk. Ø10 fjederskive	2 stk. ø12 fjederskive
Diverse:	1 stk. Kugleskjuler Type "KIA"		
Kuglesystem:	1 stk. 1632 T30		
	Topkuglehøjde: 46cm	Afstand til kofanger: 10cm	

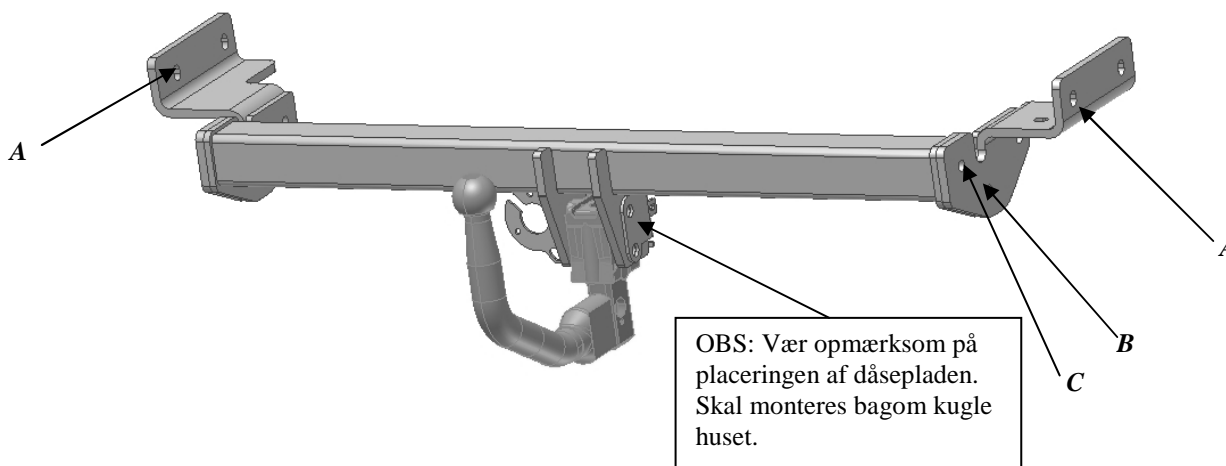

Pos:	Antal:	Beskrivelse
A	6 stk.	M10x35x1,25 med fjederskive og stor skive
B	4 stk.	M12x40 med møtrik og skive
C	2 stk.	M12x40 med fjederskive

JYDEKROG.DK

GLENTVEJ 13

7430 IKAST

Tel: +45 26111693 Mail info@jydekrog.dk www.jydekrog.dk

MONTERINGSVEJLEDNING

Træk nr.: 24-2441-21

Udskæring kofanger:

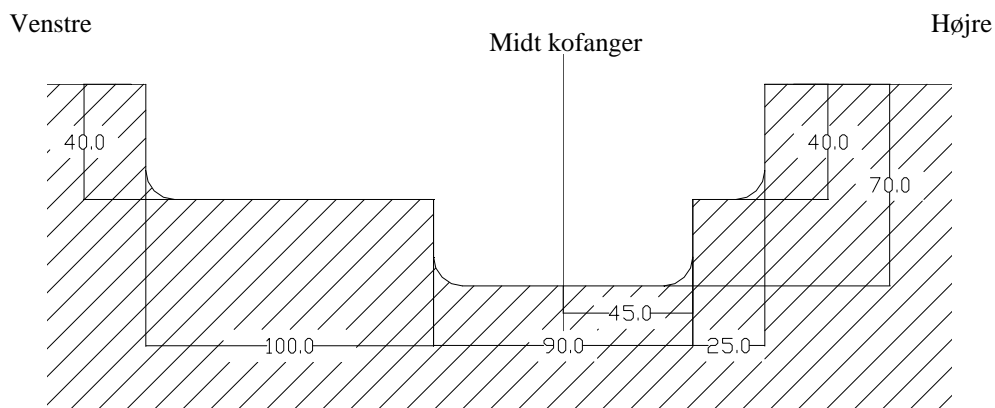
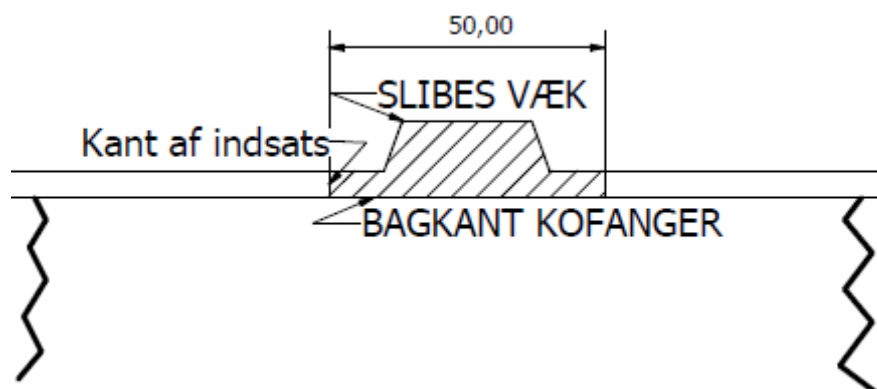

Illustration 1

Udskæring til Faceliftet model 04/2011 -



JYDEKROG.DK

GLENTVEJ 13

7430 IKAST

Tel: +45 26111693 Mail info@jydekrog.dk www.jydekrog.dk

MONTERINGSVEJLEDNING

Træk nr.: 24-2441-21

	M6	M8	M10	M12	M14	M16
Styrkeklasse 8.8	9,9 Nm	24 Nm	48 Nm	83 Nm	132 Nm	200 Nm
Styrkeklasse 10.9	14 Nm	34 Nm	67 Nm	117 Nm	185 Nm	285 Nm

Hvor intet andet angivet skal der anvendes bolte i styrkeklasse 8.8.

Pas på at der ikke kommer voks, støjdæmningsmateriale, olie eller lign. på bolte og møtrikker. Dette giver en dårlig friktion i gevindet, hvilket kan resultere i løsdrejning af boltene.

- Alle bolte skal efterspændes efter ca. 1000 km's brug.
- Eventuel "gummihud" eller undervognsbeskyttelse o.l. skal fjernes hvor anhængertrækket ligger an mod vognbund eller vange.
- Hvor det er nødvendig at bore og/eller skære i bilens metaldele, skal snitfladerne behandles med et rusthæmmende middel. Metalspånér skal fjernes.
- Det er ikke tilladt at lave konstruktionsændringer på anhængertrækket. Eksempler på konstruktionsændringer er svejsning og boring.
- Har et anhængertræk været udsat for ydre påvirkninger, f.eks. en trafikulykke eller anden form for påkørsel, er det ikke længere sikkert og bør straks udskiftes.
- Den anførte maksimale belastning/D-værdi samt kugletrykket må ikke overskrides. Trækket vil som regel have en større maksimal belastning/D-værdi og maksimalt kugletrykket end bilen. Ved brug af trækket skal man derfor være opmærksom på hvilken koblingsvægt og maksimal kugletryk, som er angivet i bilens papirer.
- Kuglen skal altid være rengjort og indsmurt i fedt. Hvis man anvender en kuglekobling med slingrestabilisator, følges dog anvisningerne fra fabrikanten af slingrestabilisatoren.
- Kuglediameteren skal regelmæssig måles. Den må ikke være under 49 mm.
- Dansk Anhængertræk GDW A/S kan ikke gøres ansvarlig for ukorrekt montage eller ukorrekt brug af anhængertrækket.
- Monteringsanvisningerne skal vedlægges bilens papirer

JYDEKROG.DK

GLENTEVEJ 13

7430 IKAST

Tel: +45 26111693 Mail info@jydekrog.dk www.jydekrog.dk