

# Trekhaken - Attelages - Anhängervorrichtungen - Tow bars



**Mazda 3**





**2009 - ....**



**GDW Ref. 1772T36**

**EEC APPROVAL N°:**

**e6\*94/20\*0814\*00**

|  |   |   |           |   |         |
|--|---|---|-----------|---|---------|
| max ↓ kg   | X | max ↓ kg  |           |   |         |
|       |   |  |           |   |         |
| D=   |   |   | X 0.00981 | ≤ | 8,40 KN |
| max ↓ kg   | + | max ↓ kg  |           |   |         |
|       |   |  |           |   |         |
| S/   |   |   |           | = | 75 Kg   |
| Max.  |   |   |           | = | 1600 Kg |

**GDW nv - Hoogmolenwegel 23 - B-8790 Waregem**  
**TEL. 32(0)56 60 42 12(L5) - FAX. 32(0)56 60 01 93**  
 E-Mail : [gdw@gdwtowbars.com](mailto:gdw@gdwtowbars.com) - Website : [www.gdwtowbars.com](http://www.gdwtowbars.com)



Mazda 3  
2009 - ....  
Ref. 1772T36

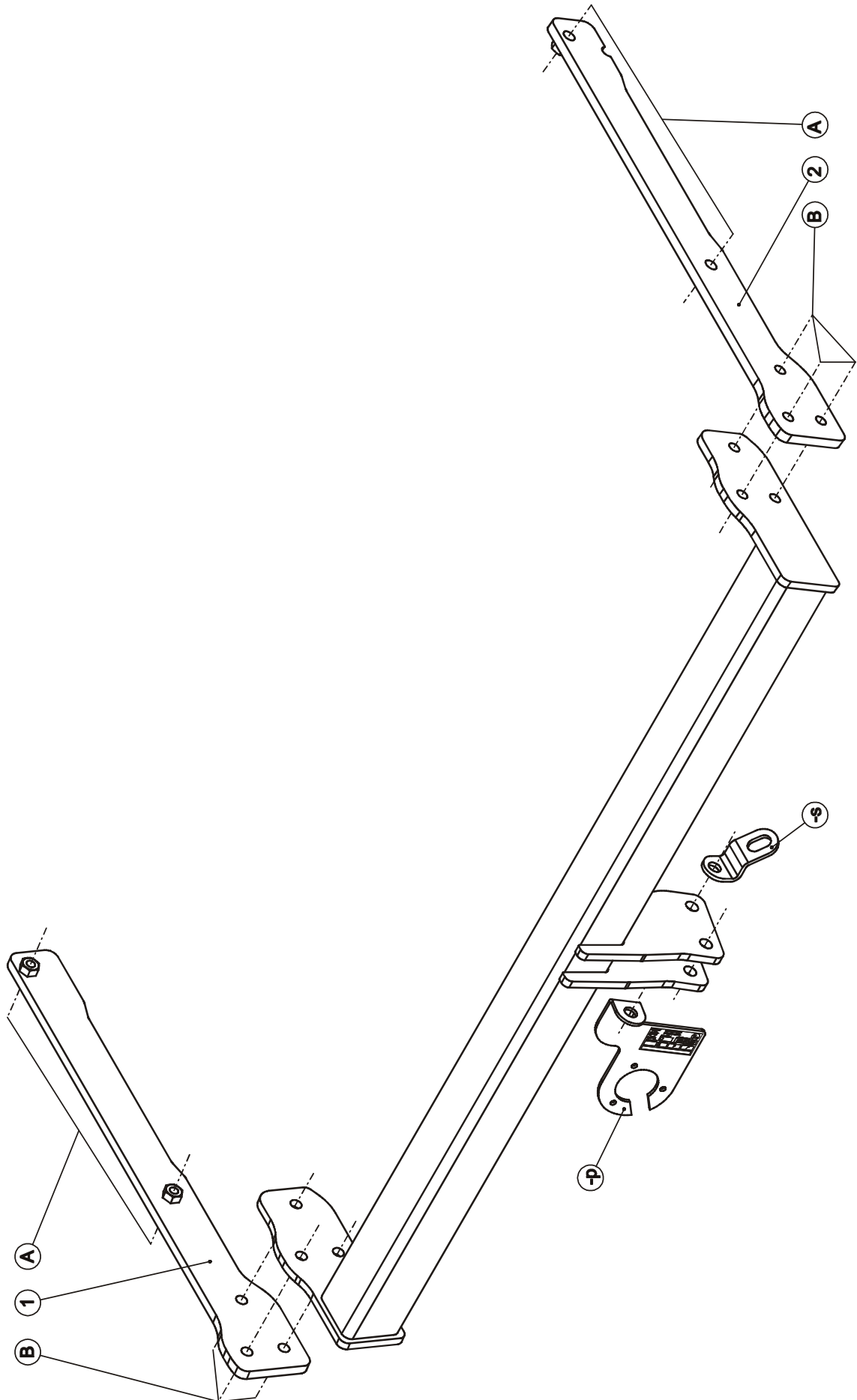







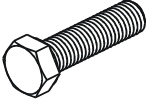

# Mazda 3

## 2009 - ....

### Ref. 1772T36

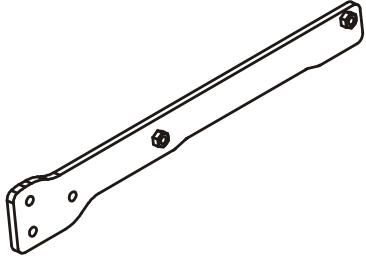
#### Samenstelling – Composition – Zusammenstellung

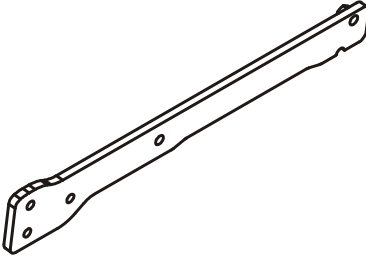
|   |            |  |        |                           |     |  |
|---|------------|--|--------|---------------------------|-----|--|
|   | 4 x<br>3 x | DIN 933-M10x35 -8.8<br>DIN 933-M10x30 -8.8 | A<br>B | GDW ref.<br>Ⓟ<br>(P04)    | 1 x |   |
|  | 7 x        | DIN 128-A10 -FSt                           | A-B    | GDW ref.<br>Ⓢ<br>(800053) | 1 x |   |
|  | 3 x        | DIN 934-M10 -8.8                           | B      | GDW ref.<br>①<br>(113648) | 1 x |   |
|  | 4 x        | Rondsel 40x35x12x4<br>GDW ref: 905003      | A      | GDW ref.<br>②<br>(113649) | 1 x |  |

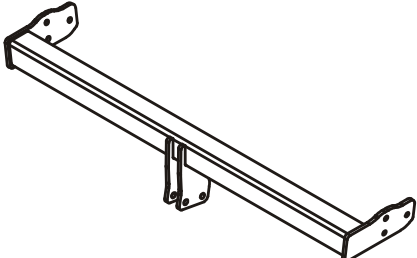
|                     |     |   |
|---------------------|-----|---|
| GDW ref.<br>1772T36 | 1 x |  |
|---------------------|-----|---|

|   |                        |  |
|---|------------------------|--|
| Bouten – Boulons – bolts – Bolzen: Kwaliteit 8.8  |                        | DIN 912 – DIN 931 – DIN 933 – DIN 7991 |
| M6 Ⓢ 10,8Nm of 1,1kgm                             | M8 Ⓢ 25,5Nm of 2,60kgm | M10 Ⓢ 52,0Nm of 5,30kgm                |
| M12 Ⓢ 88,3Nm of 9,0kgm                            | M14 Ⓢ 137Nm of 14,0kgm | M16 Ⓢ 211,0Nm of 21,5kgm               |
| Bouten – Boulons – bolts – Bolzen: Kwaliteit 10.9 |                        | DIN 912 – DIN 931 – DIN 933 – DIN 7991 |
| M6 Ⓢ 13,7Nm of 1,4kgm                             | M8 Ⓢ 35,3Nm of 3,6kgm  | M10 Ⓢ 70,6Nm of 7,20kgm                |
| M12 Ⓢ 122,6Nm of 12,5kgm                          | M14 Ⓢ 194Nm of 19,8kgm | M16 Ⓢ 299,2Nm of 30,5kgm               |
| Bouten – Boulons – bolts – Bolzen: Kwaliteit 12.9 |                        | DIN 912 – DIN 931 – DIN 933 – DIN 7991 |
| M6 Ⓢ 18Nm of 1,8kgm                               | M8 Ⓢ 43Nm of 4,4kgm    | M10 Ⓢ 87Nm of 8,9kgm                   |
| M12 Ⓢ 150Nm of 15,3kgm                            | M14 Ⓢ 240Nm of 24,5kgm | M16 Ⓢ 370Nm of 37,7kgm                 |



**Mazda 3**  
**2009 - ....**  
**Ref. 1772T36**

**Montagehandleiding**

1. Demonteer de bumper achteraan, verwijder definitief de metalen stootbalk.
2. Breng de beide draagarmen (ref. 1) links en (ref. 2) rechts via de vrijgekomen openingen achteraan in de chassisbalken. De punten (A) passen met de voorziene boringen in de buiten zijwand van de chassisbalk. Breng de bouten en rondsels aan en schroef deze handvast.
3. Positioneer de trekhaak met de punten (B) tussen de beide draagarmen, breng de bouten in en schroef alles degelijk vast (zie aanhaalmomenten).
4. Monteer de bumper terug op het voertuig. Maak in de plastic afschermplaat een insnijding volgens (foto1).
5. Monteren van de kogelstang samen met de stekkerdooshouder (-p) en het veiligheidsoog(-s).
6. Monteren van de plastic afschermplaat onderaan het voertuig.

**Demonteren van de bumper:**

- achterlichtunits demonteren d.m.v. 3 moertjes binnenin koffer.
- 1 vijsje en 1 plasticplug achter achterlichtunits
- moddervangers verwijderen d.m.v. 1 vijsje, 1 plasticplug en 1 plasticmoer
- 2x1 vijsje achter moddervanger
- 4 vijsjes onderaan bumper
- zijkanten naar buiten losklikken en bumper naar achter trekken

**N.B.**

Voor de maximum toegestane massa welke uw voertuig mag trekken dient U uw dealer te raadplegen.  
Verwijder eventueel de bitumenlaag op de bevestigingsplaats van de trekhaak.  
Opgepast bij het boren dat men geen remleiding, elektriciteitsdraden of brandstofleidingen beschadigt.



**Mazda 3**  
**2009 - ....**  
**Ref. 1772T36**

**Notice de montage**

1.

**Remarque**

Pour le poids de traction maximum autorisé de votre voiture, consulter votre concessionnaire.  
Enlever la couche de bitume ou d'anti-tremblement qui recouvre éventuellement les points de fixation.  
Veiller en perçant à ne pas endommager les conduites de frein et de carburant



**Mazda 3**  
**2009 - ....**  
**Ref. 1772T36**

**Fitting instructions**

7.

**Note**

Please consult your cardealer or owners manual for the maximal permissible towing mass.  
Remove any bitumen coating on the fastening position for the tow bar.  
When drilling, be carefull not to damage any brake lines, electrical wiring or fuel lines.



**Mazda 3**  
**2009 - ....**  
**Ref. 1772T36**

## Anbauanleitung

1.

### Hinweise

Die Maximale Anhängelast ihres Fahrzeuges können Sie im Fahrzeugschein oder im Benutzerhandbuch nachlesen.  
Im Bereich der Anlageflächen muß Unterbodenschutz und Antiröhmaterial entfernt werden.  
Vor dem Bohren prüfen, daß keine, dort eventuell Leitungen beschädigt werden können





**Mazda 3**  
**2009 - ....**  
**Ref. 1772T36**

**Fig. 1**

**Geleverd met - Livré avec**  
**Delivered with - Geliefert mit**

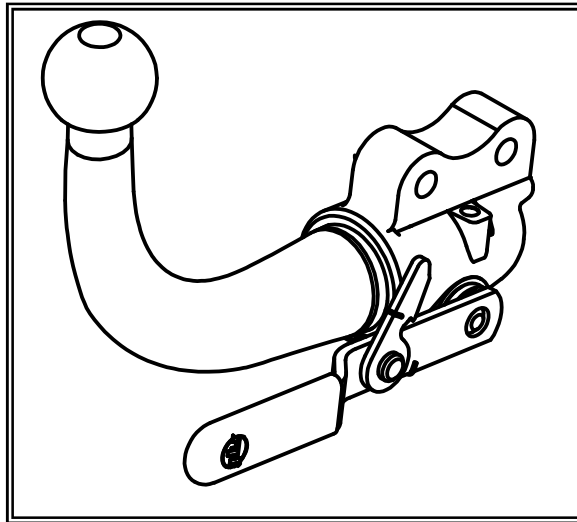
**1 x AFNL000**

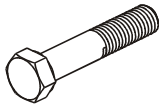

|   |     |                       |
|---|-----|-----------------------|
|  | 2 x | DIN931 M12x70<br>Seal |
|  | 2 x | Din 985 M12           |





Mazda 3  
2009 - ....  
Ref. 1772T36

Foto.1

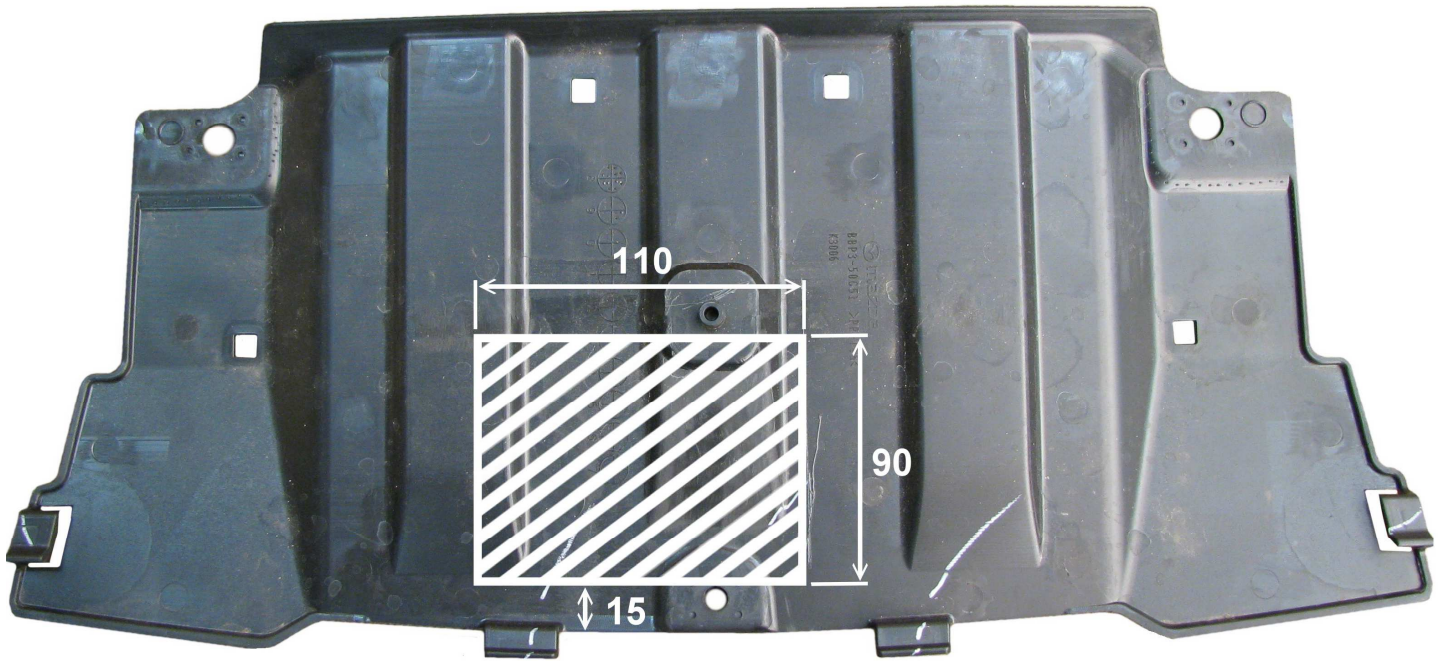

|                                 |   |
|---------------------------------|---|
| <u>Uitsnijding hitteschild:</u> | het gearceerde gebied moet weggesneden worden     |
| <u>Découpe:</u>                 | la zone hachurée doit être découpée               |
| <u>Ausschnittung :</u>          | das schraffierte Gebiet muß weggeschnitten werden |
| <u>Excision:</u>                | the hatched area has to be cut away               |



**Mazda 3**  
**2009 - ....**  
**Ref. 1772T36**

**BELANGRIJKE RAADGEVINGEN :**

**IN HET VOERTUIG BEWAREN**

Montage :

- Voor aanvang van de montage dient de trekhaak gecontroleerd te worden op transport schade.
- Raadpleeg aandachtig de montagehandleiding. Alle instructies dienen gevolgd te worden.
- Voor de montage moet de trekhaak eerst op het voertuig gepresenteerd worden.
- Bij het boren van gaten, controleren dat aanwezige bekabelingen niet beschadigd kunnen worden. Verwijder antidreun of bitumenlaag. Geboorde gaten en carrosserie onderdelen met corrosiewerende verf behandelen.
- Als het voertuig geen standaard bumpers heeft (speciale serie, sportuitvoeringen, Tuning parts ...), dient de uitsparingsmal gecontroleerd te worden. Neem bij twijfel contact op met GDW.  
**De geleverde trekhaak is enkel gemonteerd voor stockering, daarom moeten alle onderdelen worden gedemonteerd!!**

Garantie :

- De aangegeven Max. trekmassa, "D" en "S" waarde mogen niet overschreden worden.
- Na 1.000.km gebruik en ten minste 1 keer per jaar hoeft de trekhaak gecontroleerd te worden :
  - o Alle boutverbindingen controleren en bij spannen als nodig.
  - o Beschadiging aan de verf herstellen.
  - o Als de trekhaak door een externe belasting geraakt wordt moet deze vervangen worden.
  - o De interne delen van het afneembaar systeem moeten ingevet worden.

Gebruik :

- **Indien trekhaak kogel de kentekenplaat of het mistlicht geheel of gedeeltelijk bedekt MOET deze bij niet gebruik verwijderd worden.**

**RECOMMANDATIONS IMPORTANTES :**

**A CONSERVER DANS LE VEHICULE**

Montage :

- S'assurer que l'attelage n'ait pas été endommagé durant le transport. Vérifier la référence.
- Consulter attentivement la notice de pose et suivre à la lettre les instructions de montage de l'attelage.
- Présenter l'attelage sous le véhicule avant d'effectuer le montage.
- Si des forages sont nécessaires, s'assurer de l'absence de câbles électriques, de freinage ou autres. Enlever les restes de forage et traiter les tôles ou tubes forés avec un produit anti-corrosif.
- Si le véhicule est équipé de pare-chocs non standards (séries spéciales, kits sport, tuning ...), il est impératif de consulter le service technique de GDW avant de procéder au montage.  
**L'atelage livré est uniquement monté pour stockage, il faut démonter les parties!!**

Garantie :

- Respecter la masse tractable du véhicule ainsi que les valeurs « D » et « S » précisées dans la notice.
- L'attelage doit être contrôlé après les premiers 1.000 km d'utilisation et ensuite au moins une fois par an :
  - o Contrôler toute la visserie et resserrer si nécessaire
  - o Réparer les dommages qu'aurait subis la peinture
  - o Remplacer les pièces qui auraient été endommagées suite à un accident ou une collision
  - o Graisser les parties intérieures des attelages escamotables

Utilisation :

- **Si la rotule ou la boule est positionnée devant la plaque d'immatriculation ou le feu de brouillard, il est OBLIGATOIRE de la retirer quand elle n'est pas utilisée !**



**Mazda 3**  
**2009 - ....**  
**Ref. 1772T36**

**GENERAL INSTRUCTIONS:**

**MUST BE KEPT IN THE VEHICLE**

Fitting :

- Make sure that the tow bar has not been damaged during transport and it is the right reference for the vehicle.
- Read the fitting instruction before starting and follow them very precisely during the fitting.
- Present the tow bar under the car first to check if all points are right.
- If holes have to be drilled, check that no wires can be damaged, remove all soundproofing material, clean and protect the drilled holes with an anticorrosive product.
- If the vehicle is equipped with special bumpers (sport or tuning parts...) first contact the technical service of GDW to be sure that the tow bar can be fitted.

**The towbar delivered is only for storage, the parts have to be disassembled!!**

Guarantee :

- The indicated towing weight, "D" and "S" values may not be exceeded
- The tow bar has to be checked after 1.000 km and every year :
  - o All bolts should be checked and retightened if necessary
  - o Repair any damage to the paint finish
  - o Replace any damaged components
  - o Parts of the detachable tow bars must be kept well greased.

Use :

- **If the towing ball covers the number plate or the fog light, it must always be removed when no trailer is used.**

**WICHTIGE RATSCHLÄGE :**

**IN FAHRZEUG BEWAHREN**

Montage :

- Vor Anfang von Montage muss Anhängerkupplung auf Transportschade kontrolliert werden.
- Aufmerksam Anbauanleitung zu Rate sehen. Alle Anweisungen sollen gefolgt werden.
- Erst Anhängerkupplung auf Fahrzeug präsentieren, danach montieren.
- Vor dem Bohren von Löcher, nachprüfen ob anwesende Kabels nicht beschädigt werden können. Dröhnenschutz und Unterbodenschutz entfernen. Gebohrte Löcher und Karrosserieunterteilen mit eine Korrosionfeste Farbe behandeln.
- Falls Fahrzeug keine Standardstoßstangen hat (spezielle Serie, Sportausführungen, Tuning ...), muß Aussparung nachprüfen. Im Zweifelsfall, GDW kontaktieren.

**Der gelieferten Anhängerkupplung ist montiert für lagerung, bitte unterteilen abmontieren!!!**

Garantie :

- Die angegeben max. Anhängelast, "D" en "S" Wert, möchten nicht hinüberschritten werden.
- Nach 1.000 Km gebrauch und wenigstens 1 Mahl pro jahr muss Anhängerkupplung nachgeprüft werden :
  - o Alle Bolzenverbindungen nachprüfen und nachziehen falls nötig.
  - o Beschädigung an Farbe wiederherstellen.
  - o Falls Anhängerkupplung durch eine Extreme Belastung getroffen wird muss diese ersetzt werden.
  - o Die Interne Teile von abnehmbar System einfetten.

Gebrauch :

- **Falls Kugel von Anhängerkupplung Kennzeichen oder Nebelscheinwerfer ganz oder zum Teil bedeckt muß diese, wann nicht gebraucht, entfernt werden.**



**Mazda 3**  
**2009 - ....**  
**Ref. 1772T36**

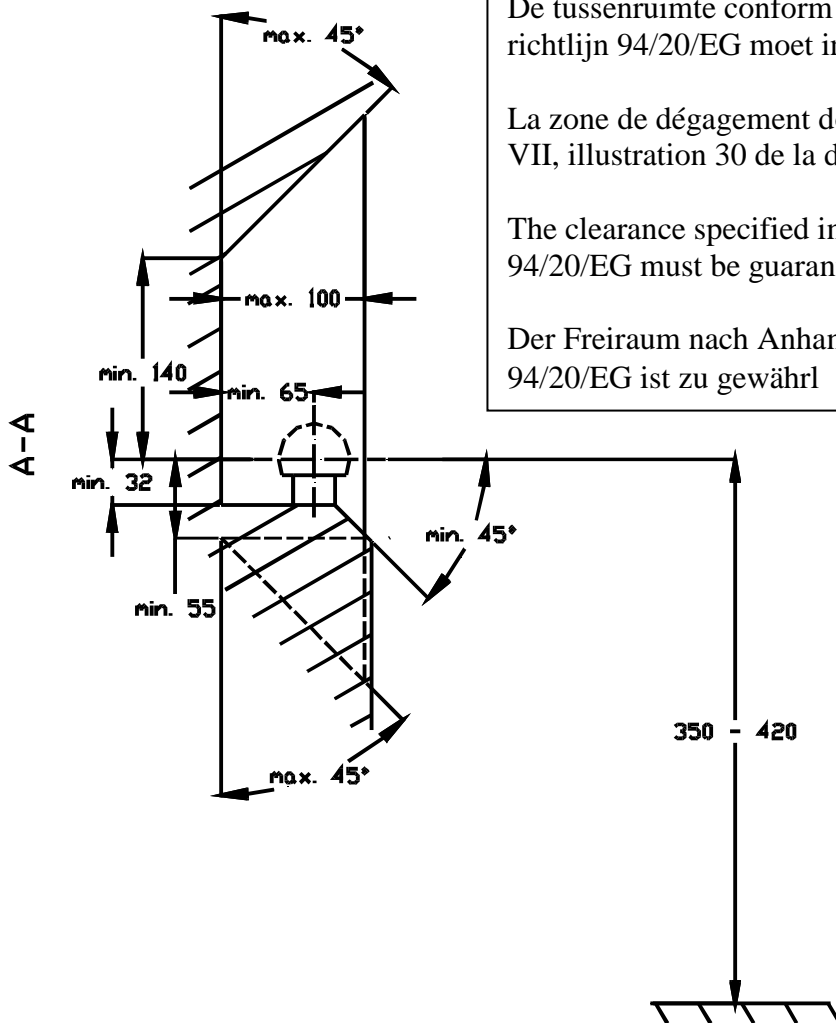

De tussenruimte conform supplement VII, afbeelding 30 van de richtlijn 94/20/EG moet in acht worden genomen.

La zone de dégagement doit être garantie conformément à l'annexe VII, illustration 30 de la directive 94/20/CE.

The clearance specified in appendix VII, diagram 30 of guideline 94/20/EG must be guaranteed.

Der Freiraum nach Anhang VII, Abbildung 30 der Richtlinie 94/20/EG ist zu gewährleisten

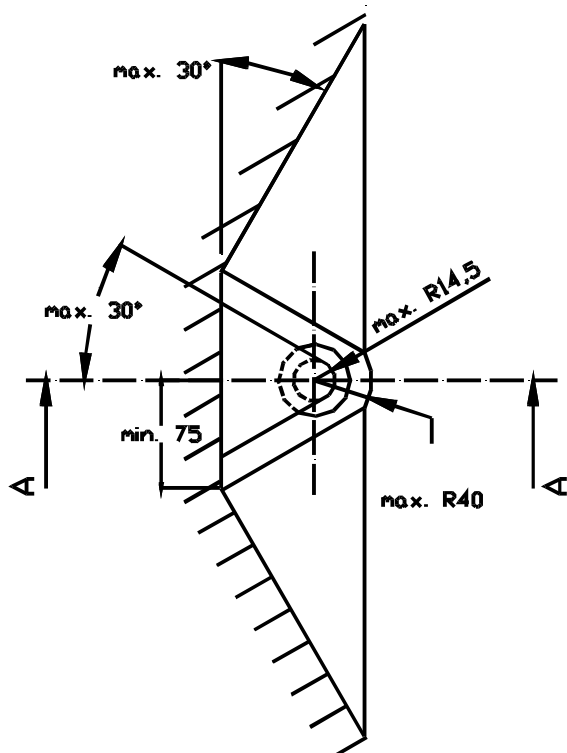

Bij toelaatbaar totaal gewicht van het voertuig  
Pour poids total en charge autorisé du véhicule  
At laden weight of the vehicle  
Bei zulässigem Gesamtgewicht des Fahrzeuges