

MONTERINGSVEJLEDNING

TRÆK NR. 2583 MAZDA 323 3-4-5 DØRS 1986-9/1989

1. Beslagene **A** og **B** monteres på de eksisterende kofangerbolte, hvorefter de resterende huller bores igennem bagplade samt kofangerstiverne.
2. hullerne bores igennem vangerne med $\text{Ø } 11 \text{ m/m}$ samt med $\text{Ø } 17 \text{ m/m}$ på den indvendige side af vangerne til afstandsør.
3. Kofanger afmonteres, hvorefter trækket anbringes og færdigmonteres.

BOLTE:
12 stk. M 10 x 30 m/m
2 stk. M 10 x 90 m/m
2 stk. M 10 x 100 m/m
4 stk. skiver 10 m/m
4 stk. afstandsør 58 m/m

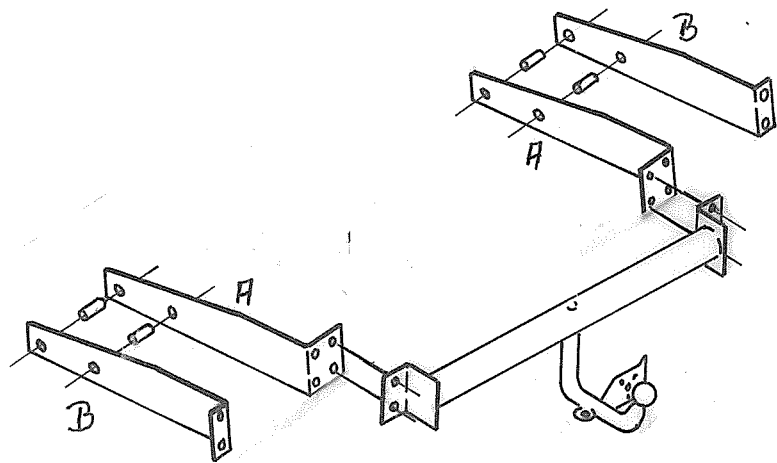

Dette træk er fremstillet, så det monteres i.h.t. fabrikkens befæstigelsespunkter.
Trækket er fabrikeret til en belastning på max. 1.500 kg.

DANSK ANHÆNGERTRÆK A/S
DK 6000 KOLDING TLF. 75 53 87 88