

# MONTERINGSVEJLEDNING

Træk nr.: 43-4051

Anvendelse: Rav 4 Van '10/00- Træk er forberedt for bagbøjle/trin

Side 1 af 1

Rev.:

28.10.2004

1. Trækøje i venstre side fjernes – skal ikke bruges igen
2. Trækket anbringes og monteres løst under vangerne, ved de eksisterende gevindhuller svarende til 1. Er trækket med fast kugle monteres denne ved 2 og 3.
3. Trækket justeres ind og alle bolte fastspændes.
4. Skal der monteres bagbøjle/tin monteres disse ved X iht. bagbøjles/trinets vejledning.
5. Påse at bagdøren ikke går med kuglen.

## MONTERINGSSÆT:

Bolte (8.8): 4 stk. M12x1,25x40

Skiver: 4 stk. ø12 fjederskiver 4 stk. ø12 stor.

Kuglesystem: 1 stk. T44 L034 alternativ T36 L115 (fast eller aftagelig kuglestang)

Ved aftagelig kugle er denne monteret af fabrik.

Ved fast kugle skal der yderlig anvendes:

Bolte (8.8): 2 stk. M12x65

2 stk. M12x60

Møtrikker (8): 4 stk. M12 låsemøtrikker

Afstandsør: 2 stk. ø21,5/16x11,5

Div.: 2 stk. Montageplader

1 stk. beslag for sikkerhedswire

1 stk. stikdåseplade

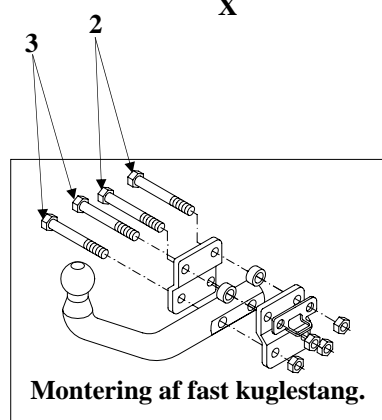
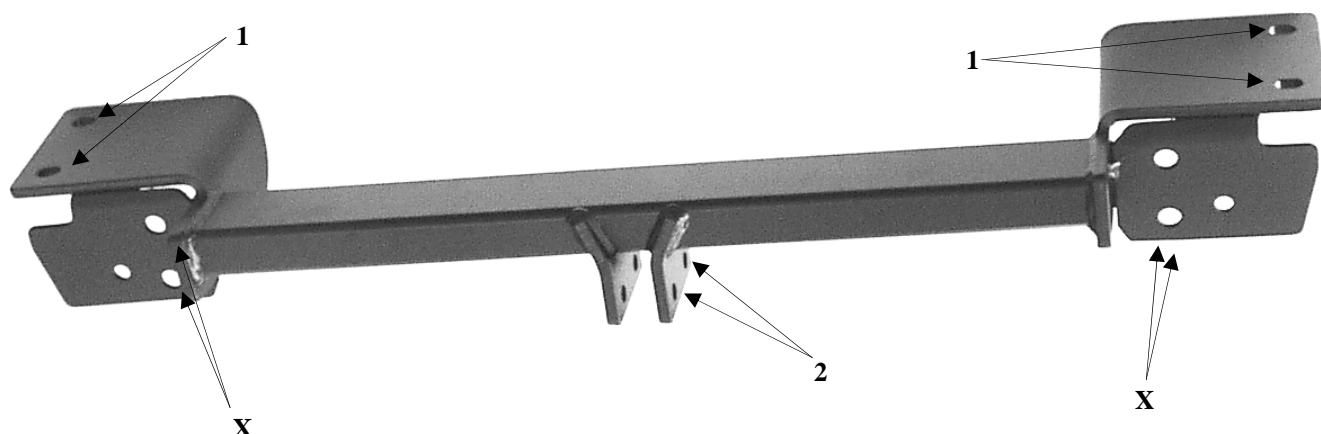

Pos:	Antal:	Beskrivelse
1	4 stk.	M12x1,25x40 med fjederskive og stor skive.
Med fast kugle		
2	2 stk.	M12x65 med afstandsør, beslag for sikkerhedswire og låsemøtrik.
3	2 stk.	M12x60 med låsemøtrik.
Med aftagelig kugle er denne monteret af fabrik.		

Dette træk er fabrikeret, så det monteres iht. bilfabrikantens anvisninger.

Max. Belastning: 1.700 Kg.

D-værdi: 8,69 kN.

Kugletryk: 75 kg.

## JYDEKROG.DK

Glentevej 13 - 7430 Ikast - tlf 26111693

Mail: [Info@jydekrog.dk](mailto:Info@jydekrog.dk) - [www.jydekrog.dk](http://www.jydekrog.dk)