

MONTERINGSVEJLEDNING

Træk nr.: 41-3524-00 / 41-3524-20 Type: 1323

Godkendelses nummer: e6*94/20*0311*00

Anvendelse: Suzuki Liana 2001-

Side 1 af 1
16.09.2003

1. Kofanger og kofangerindsats afmonteres, hvorefter lydporten sænkes.
2. Tværbroen anbringes mod bagpladen ved **A**, hvor den monteres løst med en stor skive på forside af bagpladen. Hullerne ved **B** bores igennem med $\varnothing 11$.
3. Pladerne (**g**) og (**h**) anbringes i bagagerummet mod bagpladen ved de netop borede huller, hvor de monteres løst. Hullerne ved **C** bores igennem med $\varnothing 11$.
4. Pladerne (**g**) og (**h**) monteres løst ved **C** med en stor skive under bunden. Trækket justeres ind og alle bolte fastspændes.
5. Kofangerens midterste befæstelse på kofangerindsatsen fjernes, hvorefter indsatsen monteres igen.
6. I kofangerens nederste kant laves en udskæring 60mm bred og 60mm dyb – målt fra bagkant af kofanger, hvorefter kofangeren monteres.
7. Er trækket med fast kugle monteres denne samt dåseplade m.m. ved * og **D**.

MONTERINGSSÆT:

Bolte (8.8):	2 stk. M10x40	4 stk. M10x45	6 stk. M10x30
Møtrikker (8):	12 stk. M10		
Skiver:	12 stk. $\varnothing 10$ fjederskiver	2 stk. 40-12-4	6 stk. 60-12-3
Kuglesystem:	1 stk. T45 alternativ T36 (fast eller aftagelig kuglestang)		

Ved aftagelig kugle er denne monteret af fabrik.

Ved fast kugle skal der yderligere anvendes:

Bolte (8.8):	2 stk. M12x65
	2 stk. M12x60
Møtrikker (8):	4 stk. M12 låsemøtrikker
Afstandsør:	2 stk. $\varnothing 21,5/16 \times 11,5$
Div.:	2 stk. Montageplader
	1 stk. beslag for sikkerhedswire

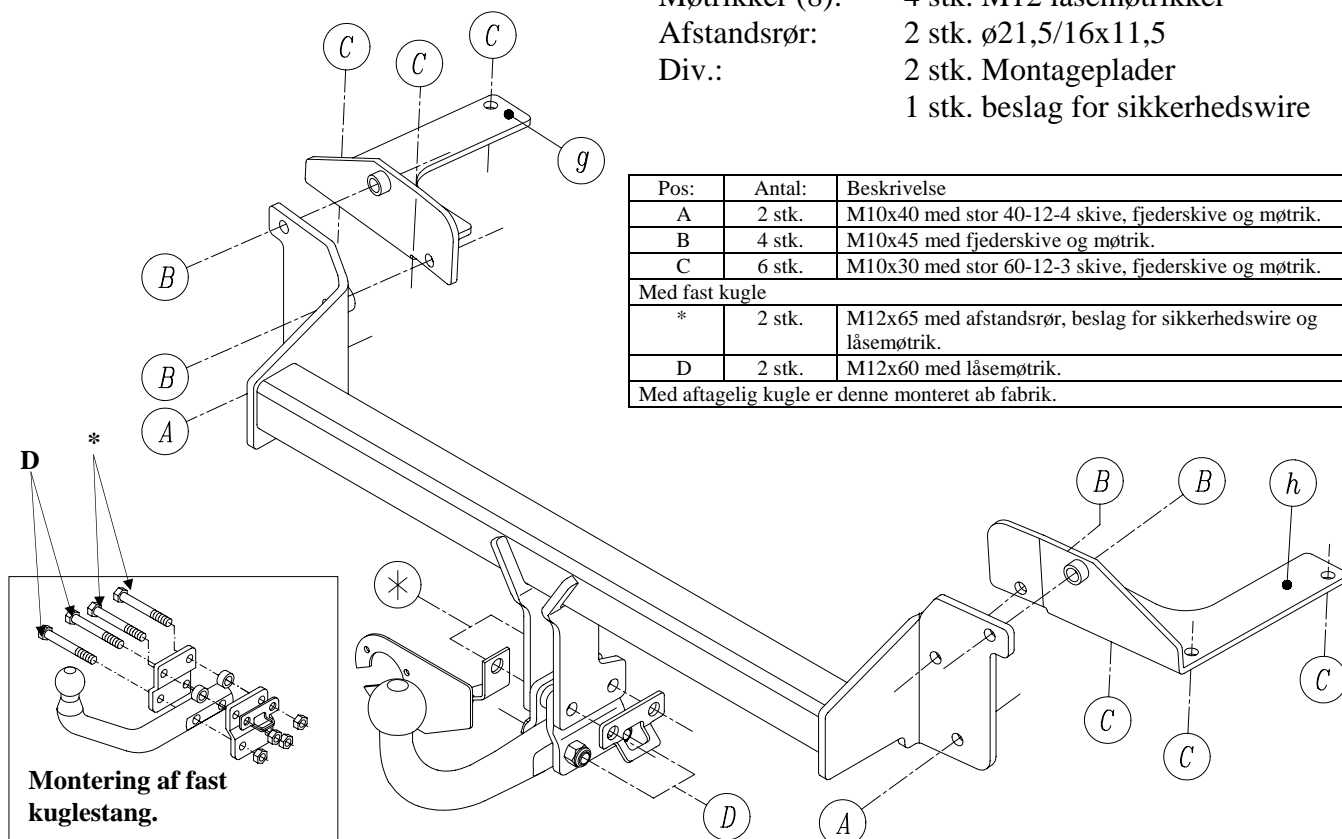

Montering af fast kuglestang.

Dette træk er afprøvet til: D-værdi: 7,0 kN. Kugletryk: 75 kg.

JYDEKROG.DK

Glentevej 13 - 7430 Ikast - tlf 26111693

Mail: Info@jydekrog.dk - www.jydekrog.dk