

MONTERINGSVEJLEDNING

Side 1 af 1
22.09.2003

Træk nr.: 45-4559-00 / 45-4559-20 Type: 0061

Godkendelses nummer: e4*94/20*0994*00

Anvendelse: Ford Galaxy 1998- VW Sharan 1998- Seat Alhambra 1998-

1. Kofanger afmonteres. Lydpotten sænkes og varmeskjoldet afmonteres. Reservehjulet sænkes. Kofangerindsats afmonteres kofangeren og kasseres.
2. Der laves en udskæring i kofangeren – 55mm bred og 60mm dyb målt fra bagkant af kofanger.
3. Træk og kofanger monteres samme ved 1. Beslag A og B monteres i bilens bagplade ved de eksisterende huller ved 2.
4. Trækkets ”arme” anbringes i vangerne og trækket monteres løst ved 3, justeres ind og alle bolte fastspændes. Kofangeren monteres ved 1A på beslag A og B.
5. Er trækket med fast kugle monteres denne ved 4. Afmonterede dele monteres igen.

MONTERINGSSÆT:

Bolte (8.8): 6 stk. M10x30 4 stk. M8x25
Møtrikker (8): 4 stk. M8 10 stk. clipsmøtrikker for 3,5mm
Skiver: 6 stk. ø10 fjederskiver 6 stk. 40-12-4
4 stk. ø8 fjederskiver
Kuglesystem: 1 stk. T45K alternativ T36K (fast eller aftagelig kuglestang)

Ved aftagelig kugle er denne monteret af fabrik.

Ved fast kugle skal der yderligere anvendes: Bolte (8.8): 2 stk. M12x70
Låsemøtrikker (8): 2 stk. M12

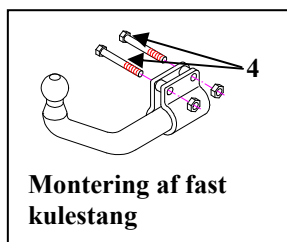
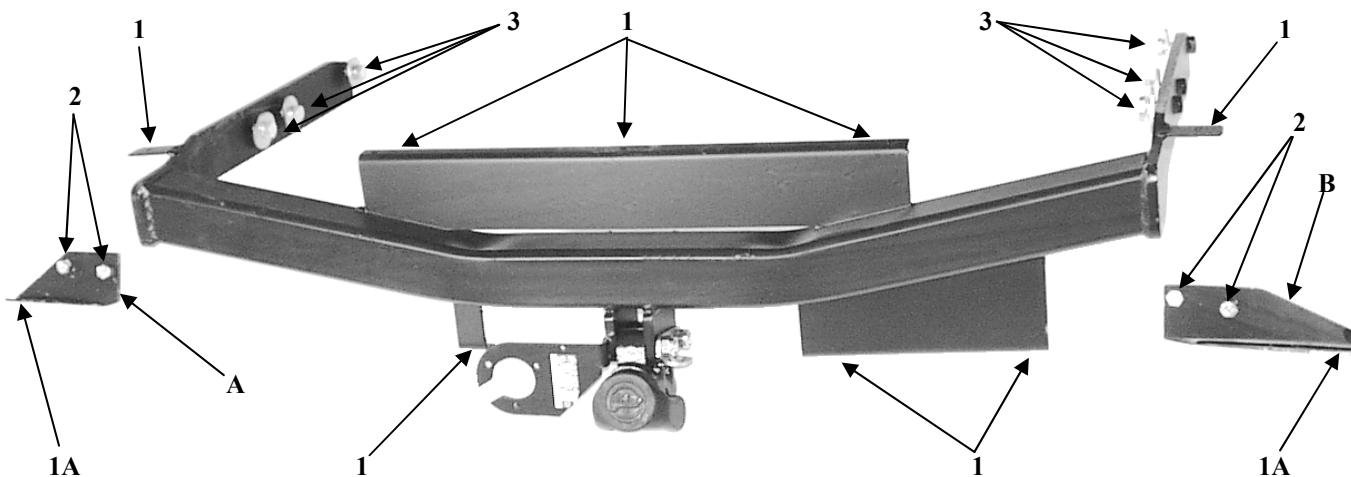

Dette træk er afprøvet til: Max. Belastning: 2.000 Kg.

D-værdi: 11 kN.

Kugletryk: 85 kg.

Pos:	Antal:	Beskrivelse
1	10 stk.	Clipsmøtrikker med eksisterende skruer
2	4 stk.	M8x25 med fjederskive og møtrik.
3	6 stk.	M10x30 med fjederskive og stor skive.
Med fast kugle		
4	2 stk.	M12x70 med låsemøtrik.
Med aftagelig kugle er denne monteret af fabrik.		

JYDEKROG.DK

Glentevej 13 - 7430 Ikast - tlf 26111693

Mail: Info@jydekrog.dk - www.jydekrog.dk